

Développé et produit en Suisse  
par Müller Technologie AG



## Tondeuse aspirante MTSM 1200

- Carter solide avec revêtement en acier Hardox et rails d'usure
- Convoyeur à vis et canal transversal de transport en acier Hardox inusable
- Montage possible sur grue faucheuse avec couronne rotative hydraulique et fixation rapide
- Possibilité d'équiper l'arbre de rotor d'un couteau Y ou d'un fléau
- Broyeur avec ou sans aspiration, guidé par couronne rotative
- Pour des arbustes et bosquets jusqu'à 15 mm max.
- Conforme aux exigences en matière de travaux sur lits de ballast
- Conception facile d'entretien
- Version homologuée avec label de protection contre les chutes de pierres
- Conception et configuration comme système de tonte écologique

### Photo de couverture

- Tondeuse aspirante MTSM 1200 sur le porte-engin Unimog
- Avec grue de tonte télescopique et souffeuse puissante
- Largeur de tonte: 1200 mm



## Données techniques

Fabricant	Müller Technologie AG
Largeur de coupe	1200 mm
Outil de coupe	Couteau Y
Puissance motrice arbre de rotor	40 kW
Pression / Débit volumique l'arbre de rotor	280 bar / 80 L/min
Transport des déchets	Vis sans fin d'évacuation
Puissance motrice de la vis sans fin	13,4 kW
Pression / Débit volumique arbre de vis sans fin	210 bar / 37 L/min
Poids	430 kg
Dimensions LxHxP	1450 x 815 x 1090 mm
Hauteur plaque de montage au sol	740 mm (pour une hauteur de coupe de 120 mm)

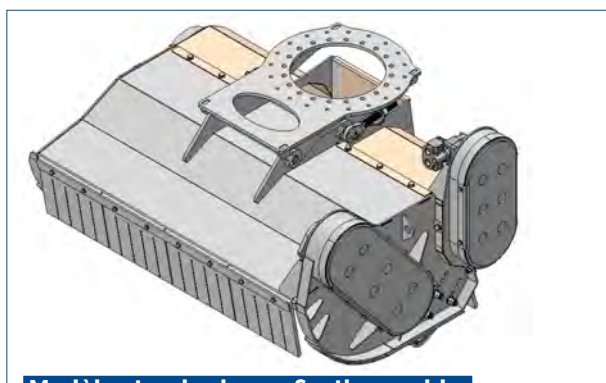

**Modèle standard avec fixation rapide, avec châssis abaissé et robuste**

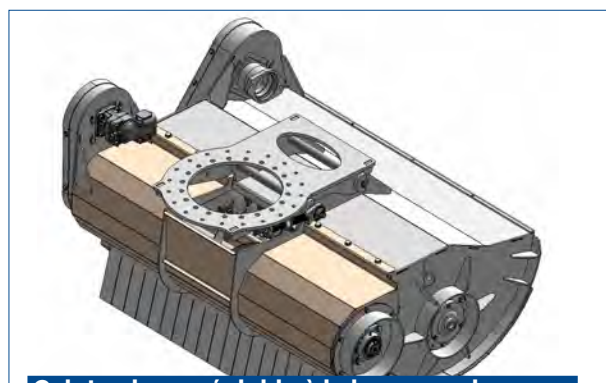

**Galet palpeur réglable à la longueur de coupe souhaitée**

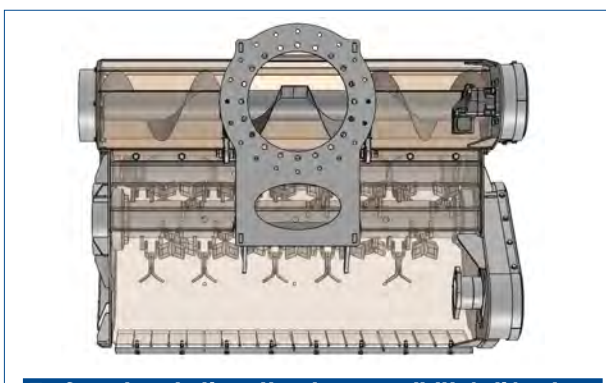

**En fonction de l'application, possibilité d'équiper l'arbre de rotor avec différents couteaux**

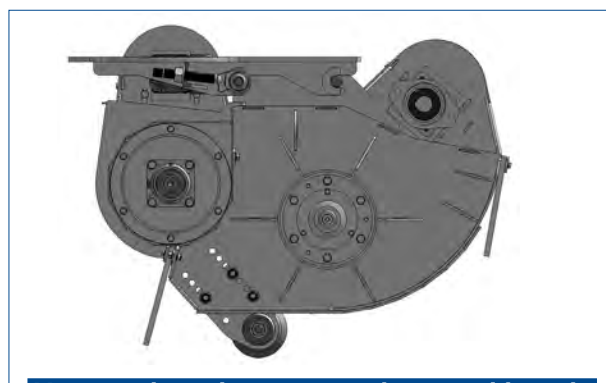

**Montage de caches en caoutchouc ou rideau de chaînes comme garde-boue**



**Adrian Meier**  
Responsable  
de produit véhicules de voierie

Telefon +41 52 557 92 29  
a.meier@rte.ch

**Votre interlocuteur**

**Müller Technologie AG**

une entreprise de  
Müller Frauenfeld AG  
Langfeldstrasse 94  
8500 Frauenfeld

[www.mueller-frauenfeld.ch](http://www.mueller-frauenfeld.ch)